

Ersatzteil-Preisliste

Gültig ab 01.02.2023

HEISSSCHNEIDE-GERAT HSG-3-Therm mit 2 m Schweisskabel

Pos.	Artikel	Typ	Artikel-Nr.
Pos.	Item	Typ	Item-Nr.
1	Auflagebügel	Side Brackets	p/Stck. / p/pc. 1900140010
2	Klemmenstein kpl.	Terminal Stone complete	NV-IV 2700190153
	Isolierkörper		f. NV 0900500004
	Anschlussklemme	Terminal stone complete	I 1100030250
3	Schneidenhalter mit Schweißkabel	Blade holder with power cable	M-TH mit SKT-16 qmm-2 m-TH 2700190212
3	Schneidenhalter kpl.	Blade holder complete	M-TH mit SKT-16 qmm-2 m-TH 2700203205
3.1	Griffschalen (Paar)	Cover M (pair)	f. Schn.- Halter M-TH 1900140020
3.2	Montageplatte M-Therm	Insulating mounting plate M-TH	f. Schn.- Halter M-TH 0900500006
3.3	Anschlussplatte	Connector Plate	0100500150
3.4	Schalthebel + Rückholfeder	Trigger + Restoring Spring	1900140025
3.5	Schalthebelstift	Control lever pin	0700500001
3.6	Mikroschalter	Micro switch	1005.0401 1900030199
3.7	Adapter	Adapter	2700190030
3.8	Skintop Verschraubung PG 16	Cable bushing PG 16	2200020400
3.9	Schweisskabel	Power cable	SKT-16 qmm-2m-TH 2700190202
4.0	Ausgleichsleitung AGL KCM-L2KK	Compensating circuit AGL KCM-L2KK	AGL L2K p/m 1100000300
4.1	Stecker ELCO 2-polig	Connector ELCO 2 pole	Elco 2-polig 1900160660
4.2	Stiftkabelschuh	Pin-cable lug-male	ST 1718 /SO 1100010410
5	Skintop Verschraubung	Skintop Fitting	STP-B PG 16 2200020400
6	Transformator 115 / 230 V	Transformer 115 / 230 V	EV 4215 2000014215
7	Vollwellensteuerung 230 V	Phase-splitting Regulator 230 Volt	VWSIND4A 1800000359
7.1	Vollwellensteuerung 115 V	Phase-splitting Regulator 115 Volt	VWSIND4A 1800000362
8	Isolierteil	Insulation part	VWS Typ A Goo184 1800000368
9	Temperatur Zweipunktregler	Temperature Controller	E5CN-Q2MTC-500 1800000113
10	Solid-State-Relays	Solid-State-Relays	G3NA-210B 1800000112
11	Leuchtwippschalter	Illuminated ON/OFF-Switch	15.553.102 1900030105
12	Zeigerknopf	Pointer Knob	1100040020
13	Skalenscheibe	Graduated dial	1900040401
14	Sicherungshalter	Fuse holder	19466/19585 1900120230
15	Feinsicherung träge	Time lag fuse	2,0 A 1900120450
16	Netzleitung	Mains cord	3 x 0,75 qmm 2,5m sw 1100000200
17	Z-Klemme (Zugentlastung)	Z-Binder (strain relief)	2200020401

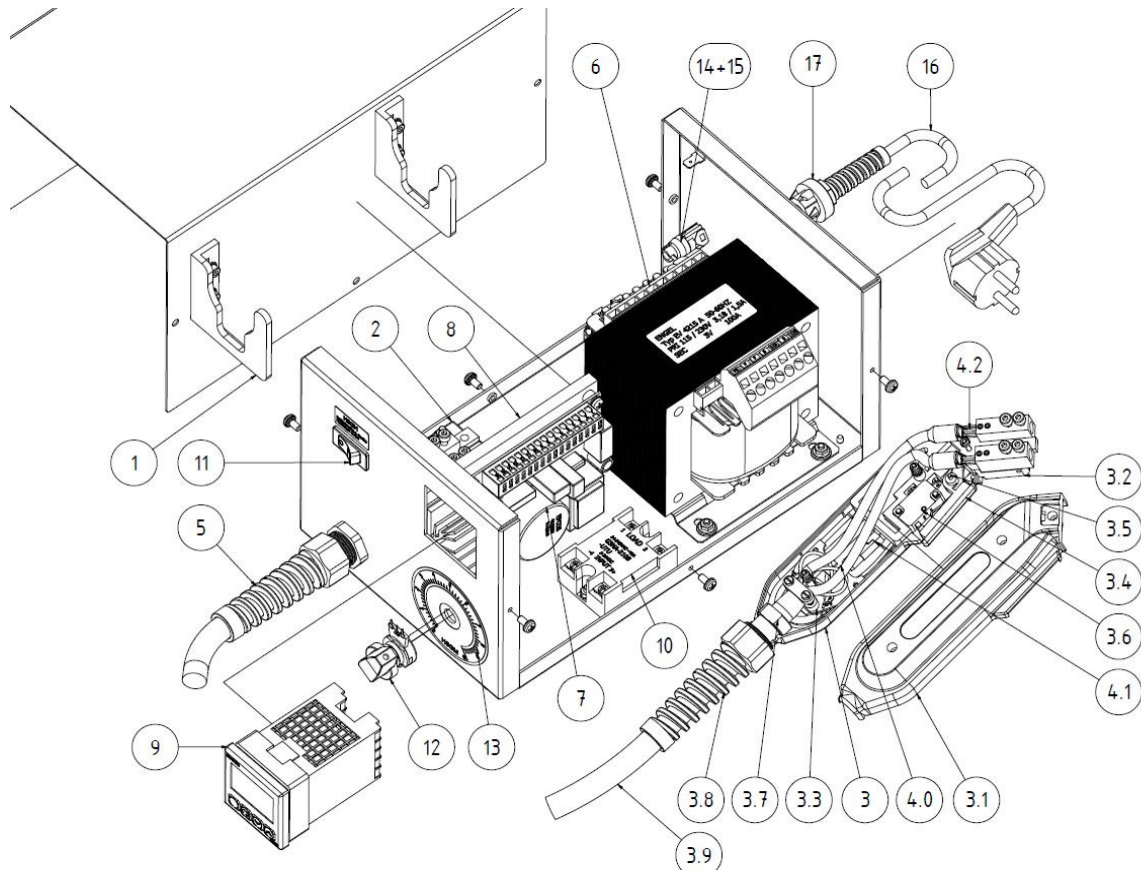

Änderungen und Korrekturen vorbehalten.